



# FENSTER & TÜREN

**HSF**

FENSTER+TÜREN  
Member of **IFN**

KUNSTSTOFF

# ZUM VORTEIL UNSERER KUNDEN



Profilsysteme  
für Fensterbau aus Kunststoff  
[www.veka.com](http://www.veka.com)



Beschlagtechnik  
[www.winkhaus.at](http://www.winkhaus.at)



Griffe  
[www.roto.at](http://www.roto.at)



Rollläden, Raffstore,  
Insektenschutz  
[www.schlotterer.at](http://www.schlotterer.at)



Glas  
[www.interpane.com](http://www.interpane.com)

Hinter HSF steht mit der IFN Holding nicht nur der größte Fensterproduzent Europas sondern auch namhafte österreichische und deutsche Partner, die als Lieferanten höchste Qualität und Sicherheit bieten. Denn Qualität, Vertrauen, das perfekte Ineinandergreifen der einzelnen, hochwertigen Bauelemente sind die Voraussetzung für das hohe Niveau unserer Kunststoff-Fenster.



Der interne, hohe Qualitätsanspruch bildet die Basis unserer erfolgreichen Arbeit. Das spiegelt sich nicht nur im Einsatz modernster Technologien, strengsten Sicherheits- und Qualitätsvorschriften sowie den laufend optimierten Ablaufstrukturen (Planung, Produktion, Logistik) wider, sondern auch im raschen Reagieren auf neue Bedürfnisse des Marktes.

Das erfordert ein hochqualifiziertes, innovatives Team. Denn die Fenster aus Großmutter's Zeiten haben sich im Laufe der Jahre zu High-Tech-Produkten entwickelt, die unterschiedlichste Aufgaben und Ansprüche erfüllen müssen. Hohe Sicherheit, optimale Wirtschaftlichkeit (Energiesparen, Haltbarkeit) und kundenorientiertes Design sind dabei nur einige An- und Herausforderungen an uns und unsere Produkte.

Agieren statt reagieren lautet die Devise unseres firmeneigenen, innovativen Forschungs- und Entwicklungsteams, das in allen neuesten Technologien, Verarbeitungsmöglichkeiten und Materialien immer am Puls der Zeit liegt. Nur so können wir unseren Kunden auch in Zukunft hochwertige HSF-Qualitätsprodukte garantieren, die sämtliche relevanten (Fenster)Bereiche perfekt abdecken.



# KUNSTSTOFF

# STOFF

## Fenster und Balkontüren aus Kunststoff

Innovative Konstruktionen in Kombination mit bester Wärmedämmung machen das Kunststoff-Fenster zu einem perfekten Allrounder. Der häufig eingesetzte Werkstoff überzeugt durch ausgezeichnetes Preis-Leistungs-Verhältnis, sehr gute Isoliereigenschaften, lange Lebensdauer und eine überaus hohe Wirtschaftlichkeit.

## SOFTLINE 70

## IHRE VORTEILE

- Weniger Wärmeverlust durch Spitzentechnologie – 5-Kammersystem
- Beim SOFTLINE 70 ist die farbige Gestaltung mit Aluminiumschale oder Dekorfolie möglich.



SOFTLINE 70 CLASSIC  
mit 3-fach-Verglasung



SOFTLINE 70 ALU SCHALE  
mit 3-fach-Verglasung

## INNOVATIV, HARMONISCH UND PERFEKT GEBAUT.

SOFTLINE Kunststoff-Fenster werden nach neuesten technischen Erkenntnissen entwickelt, gebaut und laufend geprüft. Der hochwertige PVC-Werkstoff garantiert nicht nur eine äußerst lange Lebensdauer und einfache Pflege sondern ermöglicht auch eine attraktive Designvielfalt.

### AUF EINEN BLICK

- Mit einer Standardverglasung erreicht das SOFTLINE 70 einen Wärmedämmwert von  $U_w = 1,3 \text{ W/m}^2\text{K}$ ,  $U_g$ -Wert =  $1,1 \text{ W/m}^2\text{K}$
- Der Standardwärmedämmwert ist  $U_w = 1,3 \text{ W/m}^2\text{K}$ . Bei einer Verglasung  $U_g$ -Wert =  $0,6 \text{ W/m}^2\text{K}$  ist auch ein Wert von  $U_w = \text{bis } 0,87 \text{ W/m}^2\text{K}$  erreichbar. Selbstverständlich sind sämtliche sichtbaren Kanten abgerundet.
- Mit der Standardverglasung  $U_g$ -Wert =  $1,1 \text{ W/m}^2\text{K}$  erreicht das SOFTLINE 70 einen dB Wert von 32. Mit Schallschutzverglasung bis zu 45 dB möglich. Voll verdeckt liegende Beschläge sind auf Wunsch möglich.

- Abstandhalter in Alu, Superspacer, Thermix
- Drei Dichtungen, wahlweise in schwarz oder grau erhältlich, sorgen für zuverlässigen Schlagregenschutz und Dichtheit.

- 70 mm Bautiefe lassen genügend Platz für den Einbau spezieller Versteifungsprofile und sorgen für ausgezeichnete Stabilität.

**WÄRMEDÄMMUNG**  
 **$U_w$ -WERT  $0,87 \text{ W/m}^2\text{K}$**   
 **$U_g$ -WERT  $0,6 \text{ W/m}^2\text{K}$**   
mit Kunststoff Abstandhalter

## SOFTLINE70

## BAUART

- 1-, 2- und 3-flügelige Fenster
- 1- bis 6-teilige Fenster
- Rund-, Segment- oder Korbbogenreifenfenster
- Schräg- und Dreieckfenster

## BESCHLÄGE

- Dreh-, Drehkipp- und Kipp-Beschlag
- Mehrfachverriegelung
- sperrbare Getriebe
- aufliegende Oberlichtöffner
- Hebe-Schiebe- und Parallel-Schiebe-Kipp-Beschlag
- verdeckt liegende Beschläge möglich
- Sicherheitsbeschlag RC1 und RC2

## SYSTEMBESCHREIBUNG

- 5-Kammer-Kunststoffprofile mit verzinkten Versteifungseisen:
- innen: in Weiß oder in Folien-Farben erhältlich
  - außen: in Weiß oder mit einer Aluminiumschale in allen RAL-Farben sowie in den attraktiven Holzdekor- und Folien-Farben erhältlich
  - Rahmenprofil mit 70 mm Bautiefe
  - Flügelprofil mit 77 mm Bautiefe
  - 3 Dichtungen
  - Verglasungsstärken: 24 bis 42 mm

## WÄRMEDÄMMUNG

- $U_w =$  bis 0,87 W/m<sup>2</sup>K

Beste Qualität und die klassisch schöne Formgebung in unterschiedlichsten Größen verleihen jedem Heim eine individuelle, auf die Persönlichkeit des Besitzers abgestimmte Note.



## HSF BAUELEMENTE

HSF Bauelemente ermöglichen ein breites Spektrum an Gestaltungsmöglichkeiten und beeinflussen die Architektur Ihres Heimes wie kaum ein anderes Bauelement. Ob Neubau oder Sanierung, Fenster von HSF verwirklichen Ihre ganz persönlichen Fensterträume in Form, Material, Farbe, Größe und Zubehör. Wirtschaftlich und ästhetisch. Bauelemente von HSF.



## SOFTLINE 82

## IHRE VORTEILE

- Beim SOFTLINE 82 ist die farbige Gestaltung mit Aluminiumschale oder Dekorfolie möglich.



SOFTLINE82 CLASSIC  
mit 3-fach-Verglasung



SOFTLINE82 ALU SCHALE  
mit 3-fach-Verglasung

**WÄRMEDÄMMUNG**  
**U<sub>w</sub>-WERT 0,73 W/m<sup>2</sup>K**  
**U<sub>g</sub>-WERT 0,5 W/m<sup>2</sup>K**  
mit Kunststoff Abstandhalter

DAS ENERGIESPARSYSTEM  
DER NEUEN GENERATION

Das HSF SOFTLINE 82 mit seinem schlanken Design verspricht Stabilität, Langlebigkeit und optimale Dämmwerte. Eine lohnende Investition für die Zukunft.

## AUF EINEN BLICK

- Das SOFTLINE 82 mit seinem hervorragenden Wärmedämmwert von bis zu  $U_w = 0,73 \text{ W/m}^2\text{K}$  sorgt für beste Energiebilanzen
- 3-fach-Glas  $U_g = 0,5 \text{ W/m}^2\text{K}$
- Voll verdeckte Beschläge sind optional möglich.
- Drei Dichtungen, wahlweise in schwarz oder grau erhältlich, sorgen für zuverlässigen Schlagregenschutz und Dichtheit.
- 82 mm Bautiefe in Kombination mit dem Mehr-Kammer-System erreichen eine unvergleichliche Stabilität. Universell sowohl für Renovierungen als auch für Neubauten geeignet.

# FENSTER SOFTLINE 82

## BAUART

- 1-, 2- und 3-flügelige Fenster
- 1- bis 6-teilige Fenster
- Rund-, Segment- oder Korbbogenreifenfenster
- Schräg- und Dreieckfenster

## BESCHLÄGE

- Dreh-, Drehkipp- und Kipp-Beschlag
- Mehrfachverriegelung
- sperrbare Getriebe
- aufliegende Oberlichtöffner
- Hebe-Schiebe- und Parallel-Schiebe-Kipp-Beschlag
- verdeckt liegende Beschläge möglich
- Sicherheitsbeschlag RC 1 und RC 2

## SYSTEMBESCHREIBUNG

- Kunststoffprofile mit verzinkten Versteifungseisen:
- innen: in Weiß oder in Folien-Farben erhältlich
  - außen: in Weiß oder mit einer Aluminiumschale in allen RAL-Farben sowie in den attraktiven Holzdekor- und Folien-Farben erhältlich
  - Rahmenprofil mit 82 mm Bautiefe
  - Flügelprofil mit 82 mm Bautiefe
  - 3 Dichtungen
  - Verglasungsstärken: 24 - 52 mm möglich

## WÄRMEDÄMMUNG

- $U_w =$  bis 0,73 W/m<sup>2</sup>K

Fenster der Softline Linie verbinden perfektes Panorama mit ästhetischer Optik und lassen ein harmonisches Gesamtbild in Ihrem Zuhause entstehen. Dank zahlreicher Gestaltungsvarianten integrieren sie sich bestens in bereits bestehende Architekturen.

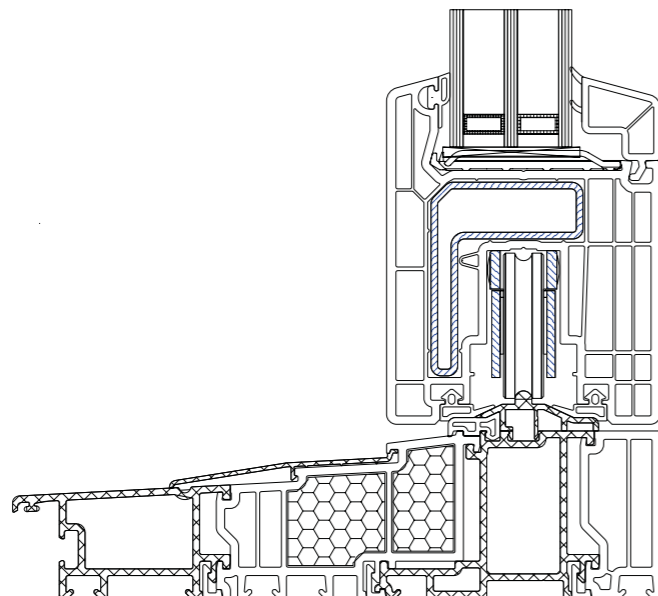
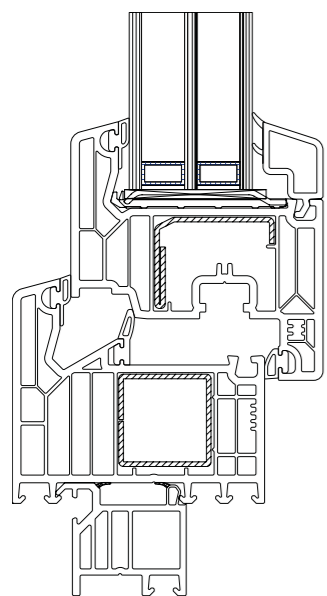

## IHRE VORTEILE

- Beim LC90 ist die farbige Gestaltung mit Aluminiumschale oder Dekorfolie möglich.
- Ein wahrer Energiesparmeister mit einer 6-Kammer-Konstruktion



LC90  
mit 3-fach-Verglasung



LC90 ALU-SCHALE  
mit 3-fach-Verglasung

**ENERGIE SPAREN BEI GRÖSSTEM KOMFORT.**  
Die 6-Kammernkonstruktion mit einer Bautiefe von 90 mm garantiert optimalen Wärmeschutz und senkt damit Ihren Energieverbrauch spürbar. Sicherheitstechnisch kann das LC90 durch spezielle Beschläge, Gläser und Griffe ganz nach Ihren persönlichen Anforderungen und Bedürfnissen einbruchhemmend ausgestattet werden.

### AUF EINEN BLICK

- Mit der 3-fach-Verglasung erreicht das LC90 einen Wärmedämmwert von  $U_w = 0,73 \text{ W/m}^2\text{K}$ . Dies entspricht einem  $U_g$ -Wert von  $0,5 \text{ W/m}^2\text{K}$
- $U_f$ -Rahmen =  $1,0 \text{ W/m}^2\text{K}$  mit zusätzlichem Dämmkeil ist ein  $U_f$  von  $0,97 \text{ W/m}^2\text{K}$  möglich. Für eine noch bessere Wärmedämmung sorgt alternativ eine speziell isolierte Dämmung im Rahmen.
- Die zeitlose Optik beim LC90 ist Garant für ein modernes Design Ihrer Fassade. Die farbige Gestaltung ist mit Aluminiumschale oder Folie möglich. Voll verdeckte Beschläge sind optional möglich.

- Drei Dichtungen, in hellgrau oder schwarz erhältlich, sorgen für zuverlässige Dichtheit.

- 90 mm Bautiefe in Kombination mit dem 6-Kammer-System erreichen unvergleichliche Stabilität. Optimale Wärmedämmung ist somit garantiert.

**WÄRMEDÄMMUNG**  
 **$U_w$ -WERT  $0,73 \text{ W/m}^2\text{K}$**   
 **$U_g$ -WERT  $0,5 \text{ W/m}^2\text{K}$**   
mit Kunststoff Abstandhalter



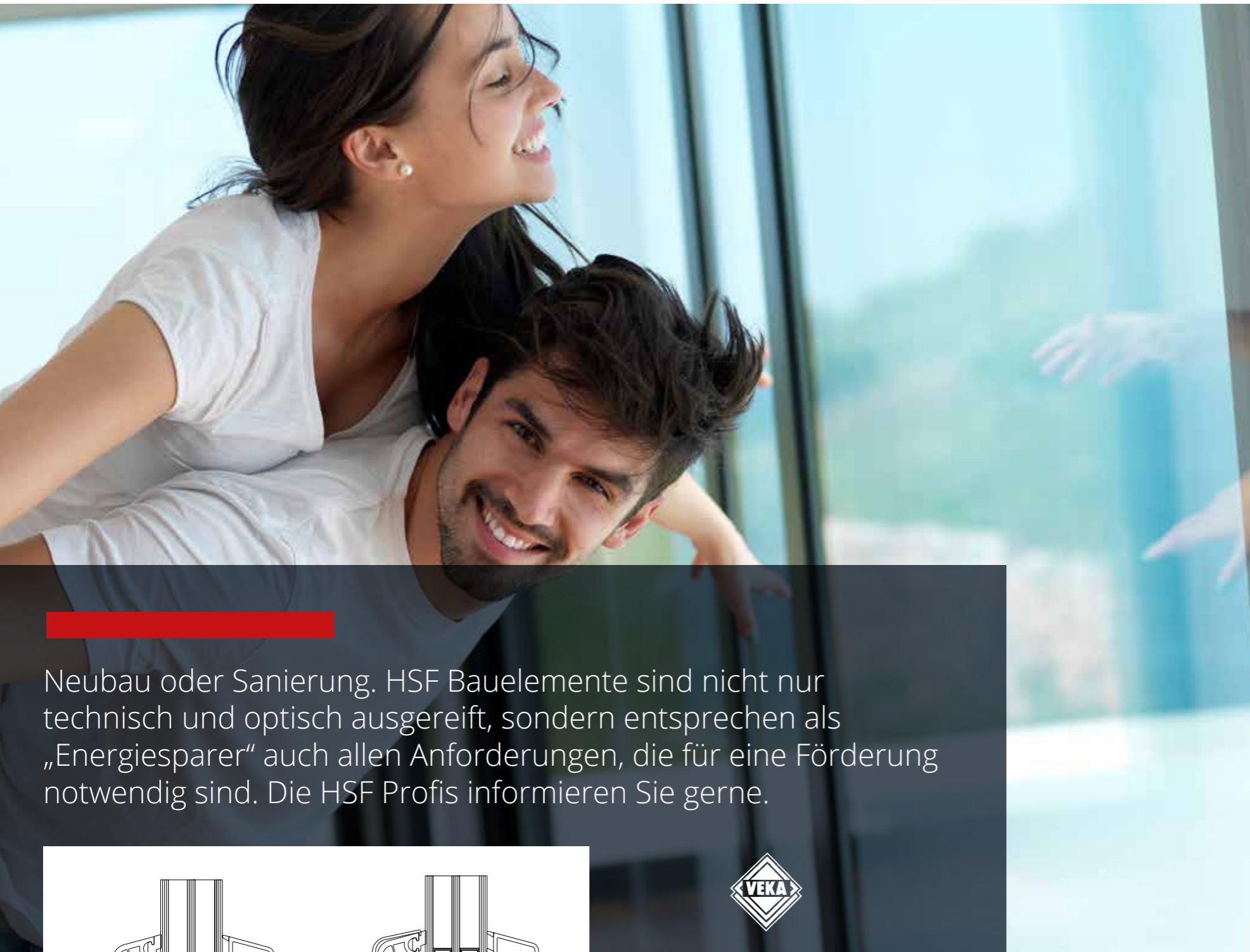

Neubau oder Sanierung. HSF Bauelemente sind nicht nur technisch und optisch ausgereift, sondern entsprechen als „Energiesparer“ auch allen Anforderungen, die für eine Förderung notwendig sind. Die HSF Profis informieren Sie gerne.

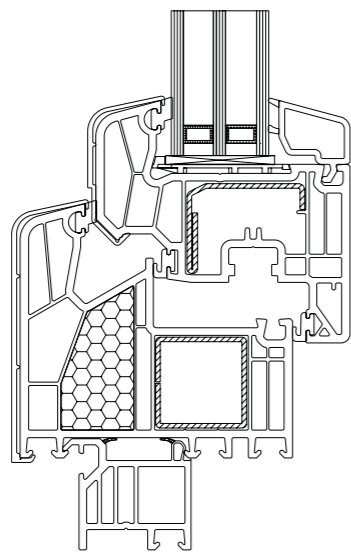
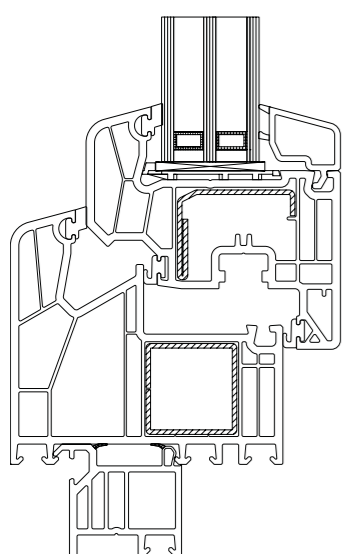

#### BAUART

- 1-, 2- und 3-flügelige Fenster
- 1- bis 6-teilige Fenster
- Rund-, Segment- oder Korbogfenster
- Schräg- und Dreieckfenster

#### BESCHLÄGE

- Dreh-, Drehkipp- und Kipp-Beschlag
- Mehrfachverriegelung
- sperrbare Getriebe
- aufliegende Oberlichtöffner
- Hebe-Schiebe- und Parallel-Schiebe-Kipp-Beschlag
- verdeckt liegende Beschläge möglich
- Sicherheitsbeschlag RC 1 und RC 2

#### SYSTEMBESCHREIBUNG

- 6-Kammer-Kunststoffprofile mit verzinkten Versteifungseisen:
- innen: in Weiß oder in Folien-Farben erhältlich
  - außen: in Weiß oder mit einer Aluminiumschale in allen RAL-Farben sowie in den attraktiven Holzdekor- und Folien-Farben erhältlich
  - Rahmenprofil mit 90 mm Bautiefe
  - Flügelprofil mit 90 mm Bautiefe
  - 3 Dichtungen
  - Verglasungsstärken: 24, 32, 36, 40, 44, 48-50 mm möglich

#### WÄRMEDÄMMUNG

- $U_w$  = bis 0,73 W/m<sup>2</sup>K





**AUSDRUCK UND CHARAKTER.**  
Nutzen Sie die zahlreichen Möglichkeiten in Form und Farbe zur Umsetzung Ihrer ganz persönlichen Gestaltungswünsche.

**Alu-Clip Kunststoff Fenster** sind schön, wartungsfrei und pflegeleicht. In allen Farben des RAL-Systems erhältlich, lassen sie keinerlei gestalterische Wünsche offen. Die pulverbeschichtete Alu-Verkleidung an der Fensteraußenseite bietet perfekten Allwetterschutz und sorgt für perfekte Optik im Aussenbereich.

**ALU-CLIP**

sind in 15 verschiedenen Standardfarben erhältlich.



Druckbedingte Farbabweichungen möglich

**Dekor Kunststoff-Fenster** sind durch Folierung standardmäßig in vielen attraktiven Dekorfarben lieferbar und eine langlebige, attraktive Lösung mit bestem Preis-/Leistungsverhältnis. Die Leuchtkraft der Farben bleibt durch eine spezielle Behandlung erhalten. So können Sie den Charakter Ihrer Fenster problemlos nach eigenem Geschmack an Ihr Wohndesign anpassen. Zusätzlich zum Standardsortiment steht eine fast grenzenlose Auswahl an attraktiven Holz-Dekor- und Dekor-Farb-Folien zur Verfügung. Ihr HSF-Profi berät Sie gerne.

**RAL-DEKORFOLIEN**

Akzente setzen. Mit den 9 verschiedenen Standardfarben der RAL-Dekorfolien schaffen Sie persönliche Atmosphäre in Ihrem Heim.



Bei den Abbildungen kann es zu Farbabweichungen kommen.

**HOLZ-DEKORFOLIEN**

sind in vielen verschiedenen Standardfarben erhältlich und geben Ihrem Eigenheim eine natürliche Note.



# FENSTER GLÄSER

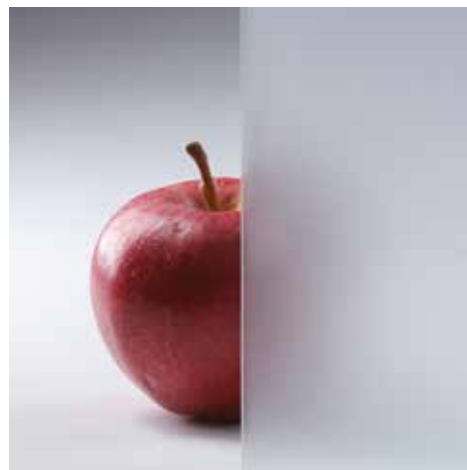

Satinato weiß



UADI weiß



Chinchilla weiß



Altdeutsch weiß



Masterpoint weiß



Ornament 504 weiß



Kathedral weiß

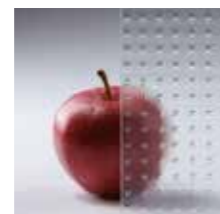

Mastercarre



Linea weiß



## AUSDRUCK UND CHARAKTER.

HSF Isoliergläser sind auch in unterschiedlichsten, reizvollen Strukturen und Farbnuancen erhältlich. Sie geben Sichtschutz und eröffnen eine große Palette an zusätzlichen, gestalterischen Möglichkeiten.

### Griffbereit

Immer griffbereit liegen formschöne Griffe in verschiedenen Materialien, Ausführungen und Farben für Sie zur Auswahl bereit. Auf Wunsch auch mit Kindersicherung erhältlich.



silber



titan



bronze



braun



weiß

### Fensterkultur mit Struktur

HSF bietet für jeden Baustil die passende Fensteroptik. Das ermöglicht eine große Auswahl an Sprossen in verschiedenen Formen und Materialien. Ob innen oder außen, aufgesetzt, in das Isolierglas eingebaut oder glasteilend – Sprossen verleihen Ihren Fenstern Struktur und Charakter.

## HOHER STANDARD $U_g = 1,1 \text{ W/m}^2 \text{ K}$

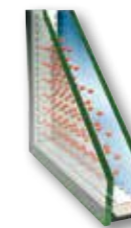

Das Standardglas, ein plus E Glas mit Wärmefunktionsschicht, hochwertig und modernst mit alubedampften Glasfüllungen, garantiert Wärme- und Schallschutz. Die Innenscheibe trägt eine Beschichtung und der Scheibenzwischenraum ist mit Wärmeschutzgas gefüllt.

## WÄRMESCHUTZGLÄSER BIS ZU $U_g = 0,5 \text{ W/m}^2 \text{ K}$

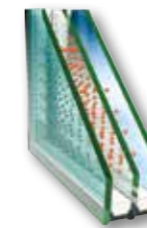

Das Isolierglas für extreme Anforderungen. Wie auch immer, die Kälte bleibt draußen. Mit der 3-fach-Verglasung erreicht das Spezialwärmeschutzglas einen hervorragenden Wert. Auf Wunsch auch mit TGI oder Superspacer erhältlich.

## SICHERHEITSVERGLASUNGEN

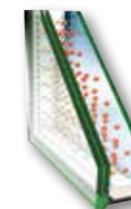

Ausführung in ESG wie auch in VSG – Verbundisicherheitsglas. Das VSG besteht aus zwei oder mehr Glasscheiben, die durch eine Kunststoffschicht miteinander verbunden sind. Das schützt vor Durchbruch – freierwiegende Glassplitter – und damit vor ernstesten Verletzungen.



# FENSTER & TÜREN SYSTEM WERTE



## Verglasung

System	U <sub>f</sub> -Wert** [W/(m <sup>2</sup> K)]	Ψ <sub>g</sub> -Wert	U <sub>g</sub> -Wert [W/(m <sup>2</sup> K)]					
			1,1	1,0	0,7	0,6	0,5	
SOFTLINE 70 MD	1,2	Alu	U <sub>w</sub> -Wert [W/(m <sup>2</sup> K)]					
			1,3	1,2	1,0	0,95	-	
			TGI - Spacer	1,2	1,2	0,96	0,89	-
			Super-Spacer	1,2	1,2	0,94	0,87	-

## Verglasung

System	U <sub>f</sub> -Wert** [W/(m <sup>2</sup> K)]	Ψ <sub>g</sub> -Wert	U <sub>g</sub> -Wert [W/(m <sup>2</sup> K)]					
			1,1	1,0	0,7	0,6	0,5	
SOFTLINE 82 MD	1,0	Alu	U <sub>w</sub> -Wert [W/(m <sup>2</sup> K)]					
			1,2	1,2	0,96	0,90	0,83	
			TGI - Spacer	-	-	0,90	0,84	0,79
			Super-Spacer	-	-	0,89	0,82	0,76
SOFTLINE 82 MD Passiv mit Thermostahl	0,97	Alu	U <sub>w</sub> -Wert [W/(m <sup>2</sup> K)]					
			1,2	1,2	0,95	0,89	0,82	
			TGI - Spacer	-	-	0,88	0,81	0,75
			Super-Spacer	-	-	0,86	0,80	0,73

## Verglasung

System	U <sub>f</sub> -Wert** [W/(m <sup>2</sup> K)]	Ψ <sub>g</sub> -Wert	U <sub>g</sub> -Wert [W/(m <sup>2</sup> K)]					
			1,1	1,0	0,7	0,6	0,5	
LC 90 ohne Dämmkeil	1,0	Alu	U <sub>w</sub> -Wert [W/(m <sup>2</sup> K)]					
			1,2	1,2	0,95	0,89	0,82	
			TGI - Spacer	1,2	1,1	0,90	0,83	0,76
			Super-Spacer	1,2	1,1	0,88	0,81	0,74
LC 90 mit Dämmkeil	0,97	Alu	U <sub>w</sub> -Wert [W/(m <sup>2</sup> K)]					
			1,2	1,2	0,91	0,84	0,82	
			TGI - Spacer	1,2	1,1	0,89	0,82	0,75
			Super-Spacer	1,1	1,1	0,87	0,80	0,73

U<sub>g</sub>-Werte\* = nach EN 673, EN 674

U<sub>f</sub>-Werte\*\* = U-Wert für die Profilkombination nach Messverfahren EN 12412-2

Ψ Einbau-Wert unberücksichtigt

118 mm Ansichtsbreite (ohne Dämmkeil)

Profile mit Armierung im Blend- und Flügelrahmen

# FENSTER SONNEN SCHUTZ

## VORSATZ-ROLLÄDEN

werden vorwiegend in der Sanierung eingesetzt und unterstreichen den Charakter der Fassaden.

## ROLLADEN-BEHÄNGE

aus Kunststoff oder ausgeschäumten Alu-Lamellen sind in zahlreichen attraktiven Farben erhältlich. Bei nur leicht hochgezogenem Rollladen öffnen sich zwischen den Lamellen Belüftungsschlitze und die ausgeklügelte Technik (Gurt- oder Schnurzug, Kurbel oder Motor) ermöglicht eine einfache Bedienung.

## RAFFSTOREN

geben guten Sicht- und Hitzeschutz und ermöglichen eine optimale Tageslichtsteuerung. Ob mit schöner Aluminiumblende (kantig, rund) oder zum Einputzen in die Fassade, Raffstoren sind wartungsfrei und in vielen attraktiven RAL-Farben erhältlich. Der Antrieb geschieht manuell, elektrisch auf Knopfdruck oder auf Wunsch sogar vollautomatisch steuer- und programmierbar.

## INSEKTENSCHUTZ

von HSF und unerwünschte Gäste bleiben draußen. Maßgeschneiderte Insektenschutzsysteme erhalten Sie in Kombination mit jeder Außenbeschattung. Sie haben die Wahl zwischen Insektenrollo, Spannrahmen, Drehrahmen oder Schieberrahmen sowie zahlreichen Farben.

HSF SONNENSCHUTZ SCHÜTZT SIE UND IHRE EINRICHTUNGSGEGENSTÄNDE VOR ZU INTENSIVER SONNENBESTRAHLUNG.

Zusätzlich reguliert er den Wärmehaushalt, spart Energie, ist einfach zu bedienen und äußerst pflegeleicht.

HSF bietet für jede Anforderung den „richtigen“ Sonnenschutz (Rolläden, Raffstoren) in allen Formen, Farben und Größen.

SONNEN-,  
LICHT-, SICHT-  
UND INSEKTEN-  
SCHUTZ MIT  
SYSTEM

**schlotterer**  
Lenkt Licht und Schatten.

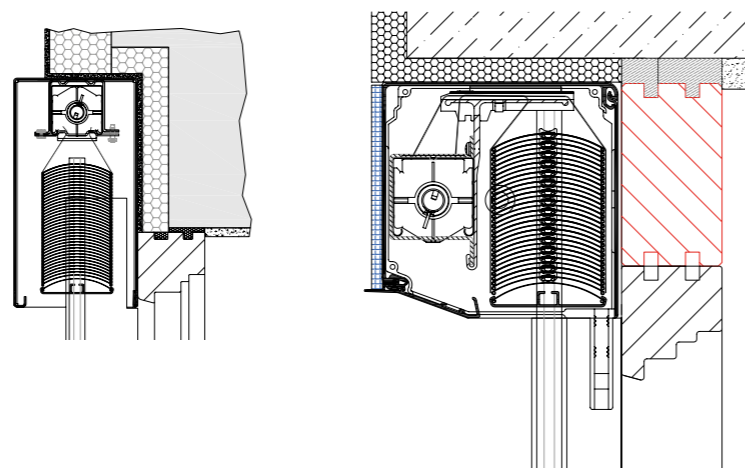

Vorsatz  
rund



Vorsatz  
eckig



Vorsatz mit Insektenschutz  
+ Putzblende



KIPPEN, ÖFFNEN, DREHEN, SCHLIESSEN ...  
 ... sind der Alltag eines Fensters und erfordern beste Qualität, optimale Statik und einen exzellenten Bedienungskomfort der einzelnen Elemente. Neben dieser Funktionssicherheit bietet HSF mehrere einbruchhemmende Sicherheitsvarianten.

#### RC1

Alle 4 Fensterecken sind durch Pilzzapfen, Sicherheits-Schließstücke mit abschließbarem Fenstergriff samt Bohrschutz gesichert.

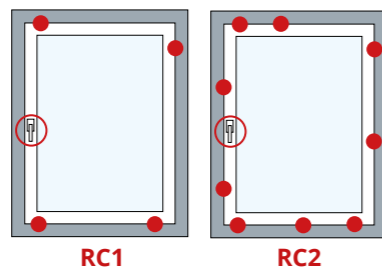

RC1

RC2

#### RC2

Rund um den Flügel hintergreifen Pilzzapfen die Sicherheits-Schließstücke am Rahmen. Mit abschließbarem Fenstergriff samt Bohrschutz.

#### SICHERHEITSTUFEN

Diese Angaben beziehen sich auf einflügelige Dreh-Kipp-Fenster. Detaillierte Informationen bezüglich weiterer Sicherheitsausführungen erhalten Sie beim Fachhändler.

Sicherheitsmerkmale:

RC1 entspricht DIN V ENV 1627ff. Sicherung aller Ecken. Aufbohrschutz am Getriebe und abschließbarer Fenstergriff. Glas mind. 6 mm  
 RC2 entspricht DIN V ENV 1627ff. Ausführung wie RC1. Sämtliche Schließpunkte sind als Sicherungsverriegelung ausgeführt. Zusätzlich mit Scheibe A3 nach DIN 52290 bzw. P4A nach EN 356



# SICHERHEIT



#### FUNKTIONELLES ANHEBEN

Der hilfreiche Flügelheber bewirkt beim Schließen des Fensters ein leichtes Anheben des Flügels, wodurch Ihre Fenster auf Dauer perfekt schließen.



#### EIN INTELLIGENTER PILZ

Die Pilzzapfenverriegelung an der Fensterunterseite ist serienmäßig und verhindert die beliebteste / häufigste aller Einbruchmethoden – das Aushebeln. Eine Innovation zum Ärger von Einbrechern.

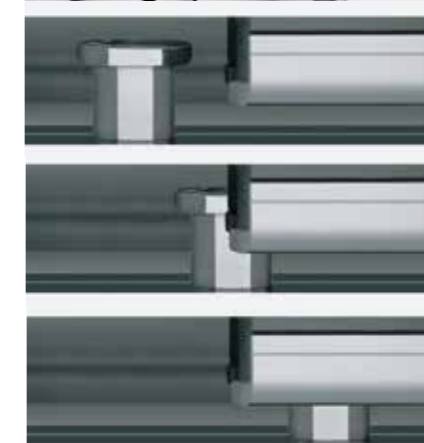

#### NEUE BESCHLAGS-GENERATION VON ACTIVE PILOT

- Anpressdruck von Hand verstellbar
- Attraktives Design
- Reinigungsfreundlichkeit
- Bedienungsfreundlichkeit z. B. Stulpflügelgetriebe
- Duo- und Trifunktionselement - Auflaufstütze, Fehlschaltsicherung, Balkontürschnapper
- Mehrfachspaltlüftung
- Einfaches Aufrüsten beim Kunden von Standard auf WK
- Sicherheitsschließbleche aus Stahl

#### FUNKTIONSBESCHLÄGE

Alle Fenster sind standardmäßig mit Qualitätsbeschlägen von WINKHAUS ausgerüstet. Beschläge in Edelstahloptik, robust und funktionell mit 130 kg Flügelbelastbarkeit. (standardmäßig sind dies 100 kg)



**OHNE SORGEN LÜFTEN.  
GENIALE TECHNOLOGIE.**



# FENSTER BESCHLÄGE SICHER LÜFTEN



**RUNDUM  
SICHER  
RC2**



**NEU! LÜFTEN BEI  
ERHÖHEM  
EINBRUCHSCHUTZ.**

**FENSTERBESCHLÄGE  
ACTIVPILOT COMFORT.  
DIE NEUE DIMENSION  
DES LÜFTENS.**

Das Fenster im „geschlössneten“ Zustand stellt den Flügel ca. 6 mm vom Rahmen ab. Dadurch können Räume effizient gelüftet werden. Das sorgt für ein gesundes Wohnklima und beugt Schimmelbildung vor. Selbst in der „geschlössneten“ Stellung ist eine Einbruchhemmung bis RC2 möglich.

**NATÜRLICHES RAUMKLIMA BEI KONTROLLIERTEM LÜFTEN  
MIT EINBRUCHSCHUTZ.**

Unsere Fensterelemente mit der Winkhaus Parallelabstellung. Eine geniale Technologie – lassen Sie Ihre Räume atmen.

## VORTEILE

- Die komfortable Lösung für eine gesunde Wohnhygiene
- Kein Durchzug und keine schlagenden Fenster
- Effektiver Luftaustausch – dennoch verbleibt mehr Wärmeenergie im Raum
- Stahlharte Winkhaus Sicherheitsbauteile
- Auch in Parallelabstellung erhöhter Einbruchschutz
- Parallelöffnung am Fenster von außen kaum erkennbar



Verbrauchte Luft entweicht

Always precise **WINKHAUS**

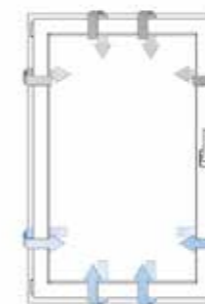

Frische Luft gelangt hinein.





# GARANTIIERT ZUFRIEDEN

## **Gewährleistung und Garantie.**

Der Verkäufer leistet Gewähr dafür, dass die jeweiligen Lieferungen und Leistungen ordnungsgemäß, vollständig und mängelfrei sowie von einwandfreier Qualität und Güte sind. Vom Auslieferungsdatum an gerechnet werden nachstehende Garantien bzw. Gewährleistungen unter Einhaltung der Garantie- und Wartungskriterien vereinbart.

## **10 Jahre Garantie**

für weiße Kunststoffprofile und

## **5 Jahre Garantie**

für Kunststoffprofile mit Dekor auf die gleichmäßige Formbeschaffenheit der Profile in ihren Abmessungen innerhalb der bauzulässigen Toleranzen und auf Farbbeständigkeit/Wetterechtheit nach RAL – GZ 716/1.

## **3 Jahre Garantie**

für Funktion der Beschläge, Verschleißteile und Oberflächenschäden aufgrund aggressiver Umwelteinflüsse sind von der Sachmängelhaftung ausgeschlossen. Für elektronische und magnetische Bauteile gilt die Sachmängelhaftung von 12 Monaten.

## **10 Jahre Garantie**

auf Dichtheit der Isoliergläser.

## **3 Jahre Gewährleistung**

nach RAL RG 631 für Aluminiumbeschichtungen. Unter Berücksichtigung der ÖNORM B 5305.



**HSF**  
**FENSTER+TÜREN**  
Member of **IFN**

**FACHHANDELSPARTNER**

Aufgrund drucktechnischer Gegebenheiten können Farbabweichungen zwischen den Darstellungen und den Original-Produkten auftreten. Ziergläser lassen sich in Farbe und Struktur nicht immer in vollkommener Übereinstimmung mit den Originalen darstellen. Technische Änderungen sowie Druck- und Satzfehler vorbehalten.  
Stand 08/2016, Version 04.